

无笛 oodi C1

电吹管 使用手册

目录

使用注意事项	1
快速开始	2
面板说明	4
主屏幕说明	6
语音播报	7
收藏夹	7
“秒换”功能	8
自定义指法	9
连接音频及 MIDI 设备	10
充电	12
软件升级	12
维护保养	12
设置菜单	13
指法表	18
规格	22

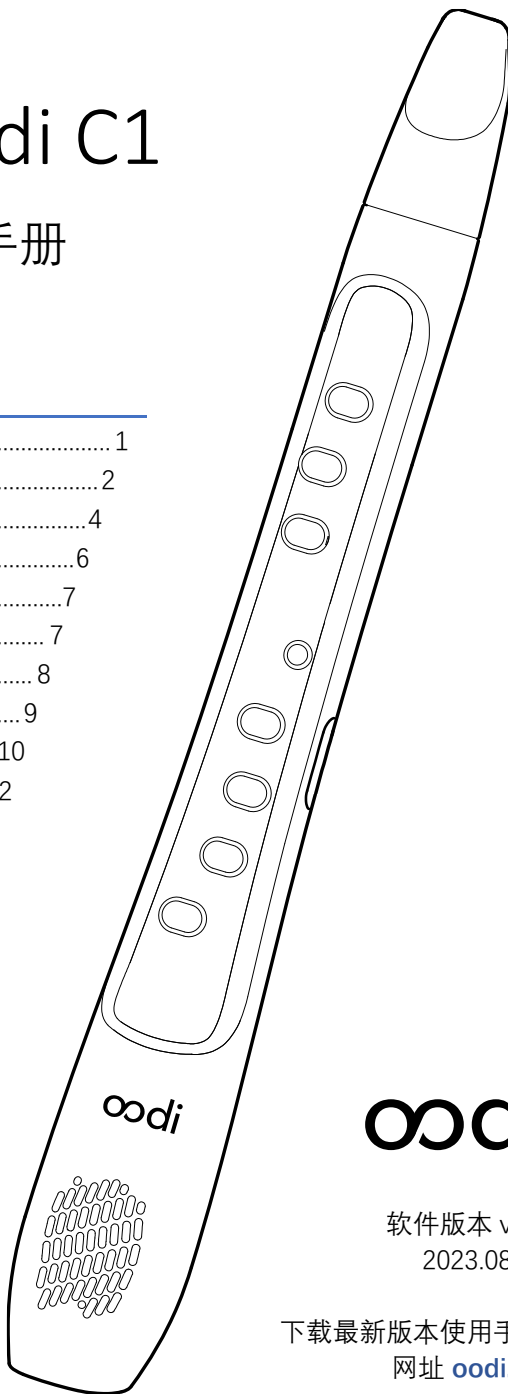

oodi

软件版本 v1.4

2023.08.03

下载最新版本使用手册

网址 oodi.art

查看视频教程、获取升级通知



抖音 App 扫一扫
关注抖音“无笛 oodi”



快手 App 扫一扫
关注快手“无笛 oodi”



哔哩哔哩 App 扫一扫
关注 B 站“无笛 oodi”



微信扫一扫
关注视频号“无笛 oodi”

软件升级、下载使用手册

用 Edge 或 Chrome 浏览器访问网址

oodi.art

使用注意事项

保持干燥

- 电吹管怕潮湿。吹完后，**倒过来甩**掉吹嘴和笛身内多余的冷凝水，吹口朝上竖立放置晾干。不要马上装到密封的收纳盒中。
- 连续长时间吹奏，冷凝水较多，建议**拔下吹嘴**甩水，敞口放置晾干。
- 如果出现自鸣或吹气费力现象，拔下吹嘴甩水，放在温暖的地方**充分晾干**。问题会在完全干燥后消失。

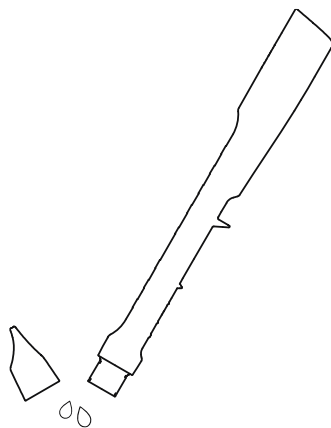

保持密封

- 拔下吹嘴时，注意检查密封圈是否**脱落**。包装内配有备用密封圈。
- 密封圈在凹槽内应保持**平整**，否则密封不严可能导致冷凝水渗进笛身。
- 连续长时间吹奏，建议拔下吹嘴甩水，并检查密封圈有没有渗水。

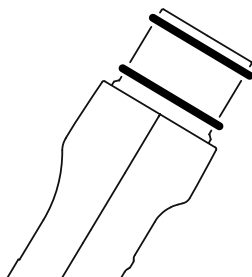

充电

- 关机充电时，按开关键 1 秒钟显示充电状态。完全充满后会自动熄屏。
- 使用自带的充电器，2.5~3 小时可以充满。

快速开始

装吹嘴

从包装内取出笛身和吹嘴，轻轻地 把吹嘴装到笛身上。

注意吹嘴有前后方向，比较平的一面（①）朝前，并且将吹嘴侧面的标记（②）对准笛身侧面的中缝。

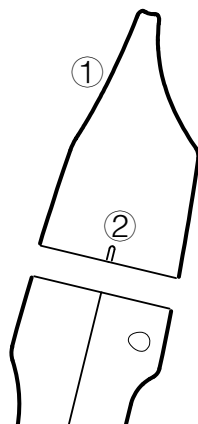

开机

按住屏幕下方的红色开关键 2 秒钟开机。开机过程中有自动校准，请保持笛身稳定，不要向吹口内吹气。

握持

左手在上，右手在下自然握持。左手拇指放置于③处，右手拇指放置于④处金属板上。

用嘴含住吹口，轻轻呼气开始演奏。

上下移动③处的拇指可升降八度。

演奏时右手拇指要保持接触到④处的金属板。

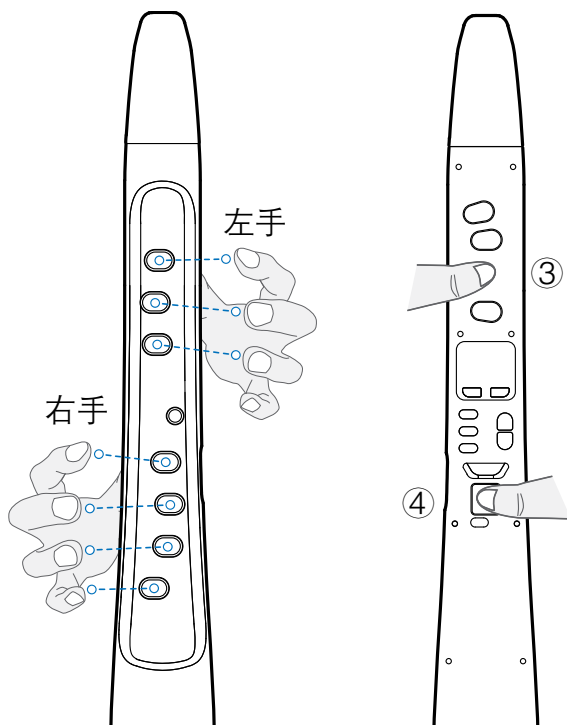

萨克斯指法（全按做 1）

默认出厂设置为“萨克斯 A 指法”。

7 个手指全按住是中音 1。

从下往上依次松开手指，是中音 2 3 4 5 6 7。

只按上面的中指是高音 1。

C	D	E	F	G	A	B	C
1	2	3	4	5	6	7	1

笛子指法（全按做 5）

首先在设置菜单里把“**音符键指法**”切换为“**笛子 A 指法**”。（扫第 1 页的码看视频教程）

6 个手指全按住是低音 5。

从下往上依次松开手指，是低音 6 7、中音 1 2 3。

只按上面的中指是中音 4。

G	A	B	C	D	E	F
5	6	7	1	2	3	4

葫芦丝指法（全按做 5）

首先在设置菜单里把“**音符键指法**”切换为“**葫芦丝 A 指法**”。（扫第 1 页的码看视频教程）

6 个手指全按住是低音 5。

从下往上依次松开手指，是低音 6 7、中音 1 2 3。

6 个手指全松开是中音 5。

G	A	B	C	D	E	F	G
5	6	7	1	2	3	4	5

面板说明

① 吹嘴

吹完后可用干净的软布或酒精棉片擦拭。隔一段时间可以拔下用水彻底冲洗，晾干。

吹嘴拔下后，笛身内部请勿用水、酒精清洗，可能导致内部电子元器件损坏。

② 左手音符键

③ 右手音符键

用指法演奏出不同音符。默认的萨克斯指法，全按7个音符键发出的是中音1，从下往上依次松开手指就是音阶2 3 4 5 6 7。详细指法参见“指法表”（第18页）。

④ 前控制键

默认是升半音键。

可以设置为多种功能，比如降半音，以及弯音、滑音等演奏技法。参见“设置菜单”一节“前控制键”的说明。

⑤ 八度键

左手拇指上下移动，切换演奏的八度。

拇指不接触任何八度键时，为按照屏幕显示的原调演奏。默认的八度键指法如右图所示，可上下改变4个八度的范围。也可以在【设置菜单】-【八度键指法】中设置为5个八度范围的指法。

⑥ 显示屏

显示当前音色、调号等信息，详细介绍见“主屏幕说明”（第6页）。

⑦ 菜单键（确认）

在主界面按菜单键，进入设置菜单。

当设置菜单左下角显示☰时，按菜单键进入下一级菜单。

当设置菜单左下角显示✔时，按菜单键保存当前选项。

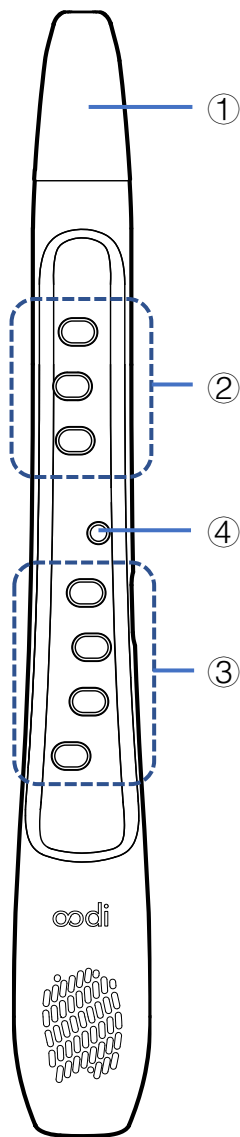

⑧ 开关键（取消）

关机状态下长按开关键 2 秒钟开机。开机状态下长按开关键 2 秒钟关机。

当设置菜单左下角显示 ← 时，按开关键返回上一级菜单。

当设置菜单左下角显示 ✕ 时，按开关键取消对当前选项对改动。

⑨ 功能键区

详细介绍见⑩~⑳。

⑩ 拇指托

演奏时位于右手拇指上，辅助保持笛身稳定。

包装内有拇指托垫片，可贴于拇指托下方平面，使拇指感觉舒适。垫片的另一个作用是调节拇指到⑫后控制键的距离，手指较细的用户可贴多片垫片，以拇指能轻松按到后控制键为宜。

⑪ 接地金属板

演奏过程中右手拇指需一直接触金属板，用于触摸按键的识别。

⑫ 后控制键

按下触发上弯音效果。和④前控制键一样，可以设置为多种功能。参见“设置菜单”一节“后控制键”的说明。

⑬ 排水孔

吹奏过程中会有水从此滴下，吹完后可用软布擦干。

⑭ 3.5mm 音频输出接口

立体声音频接口，可直接连接耳机，或者用音频线连接外接音箱。详见“连接音箱”（第 10 页）。

⑮ USB Type-C 接口

USB 充电口兼 USB-MIDI 输出。详见“USB-MIDI”（第 11 页）。

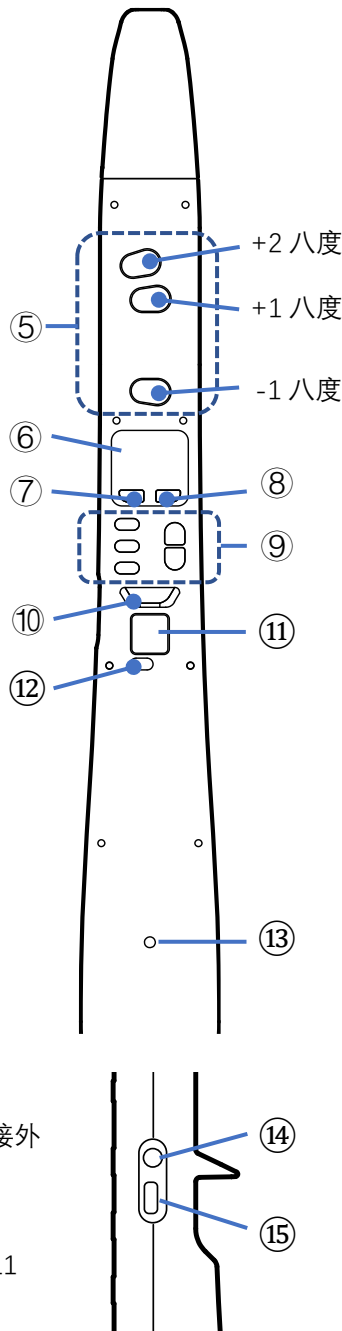

⑩ 音色键

按住音色键的同时，按上下键切换内置音色。

⑪ 移调键

按住移调键的同时，按上下键改变当前调式。每种音色可在 3 个八度范围内上下移调，每个八度 12 个调。

移调键搭配音符键还可以快速换调，详见“秒换调”（第 9 页）。

⑫ 收藏键

按住收藏键的同时按上下键，在当前收藏分组内切换收藏的音色。

收藏夹搭配音符键还可以快速切换收藏音色，详见“秒换音色”（第 8 页）。

⑬ 上按键

⑭ 下按键

在主屏幕界面直接按上下键调节音量。还用于换调、换音色、浏览菜单等。

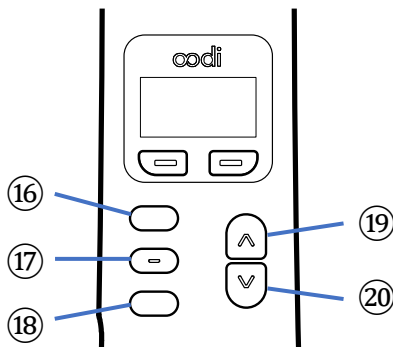



主屏幕说明

① 电量

当前设备的电量，以及充电状态。

② 蓝牙状态

蓝牙开启时，显示蓝牙图标 。

：蓝牙音频正在播放。

M：蓝牙 MIDI 已连接。

③ 音量

当前音频输出类型和音量。

：机身内置喇叭输出。音量范围 0~12。

：通过 3.5mm 音频接口连接耳机或音箱输出。音量范围 1~12。

④ 音色编号

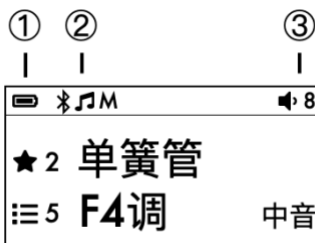

数字：内置音色列表里的音色编号。

★ 数字：收藏夹里的音色编号。

⑤ 收藏夹分组

③ 数字：当前使用的收藏夹分组编号。收藏夹分组的作用和切换方法详见“收藏夹分组”（第 7 页）。

⑥ 音色名

当前使用的音色名。

⑦ 调号

当前使用的调号和八度偏移。

调号：采用科学音高记号，数字表示钢琴键盘从左边起第几个八度。参见下图，标灰色的键为中央 C，即 C4 音。

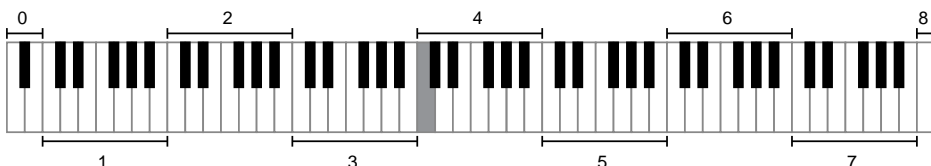

八度偏移：包括低八度、中音、高八度、高 2 八度。每个音色可以在 4 个八度范围内移调，默认为中音。

例如当前调号设置为“F4 调”，吹奏音符 1 (do)，发出的音是钢琴键盘第 4 个八度的 F 音。

语音播报

使用语音播报功能，可以完全不看屏幕操作无笛。

开机后同时按住**上按键**和**下按键** 3 秒钟，听到“语音开”的提示后即开启语音播报。再次同时长按上下键 3 秒钟关闭语音。

在主屏幕短按**开关键**，循环播报电量、音量、蓝牙等状态。

在主屏幕短按**音色**、**移调**、**收藏键**，播报当前音色、调号和收藏项。

在设置菜单内，会自动朗读屏幕上选中的条目。

还可以进入【设置菜单】-【语音设置】-【播报音量】，调节语音播报的音量大小。

收藏夹

收藏夹分组

无笛有 16 个收藏夹分组。每个分组是一个独立的收藏空间，可存储 25 个音色。共有 400 个音色存储空间。

选择【设置菜单】-【切换收藏分组】，可切换当前使用的收藏分组。屏幕左下角的数字显示了当前分组编号。

收藏分组常见的用途有：

- 个人常用的“调号+音色”归类整理，方便快速切换。
- 一首乐曲需要的多个音色放在一组，演出过程中秒换音色。

添加收藏

首先在主屏幕界面，使用**音色键**+**上下键**切换到某音色、调号。进入【设置菜单】-【收藏夹管理】，用**上下键**浏览到某个收藏条目，按**菜单键**。有两种收藏方式可选：

- 收藏“调号+音色”：切换收藏时，同时改变当前音色和调。
- 收藏“音色”：切换收藏时，只改变音色不换调。

删除收藏

选择【设置菜单】-【收藏夹管理】，用**上下键**浏览到某个收藏条目，按**菜单键**，选择删除收藏。

切换收藏

按住**收藏键**的同时按**上下键**，在当前收藏分组内切换收藏的音色。

在切换收藏音色的同时，无笛会通过 USB-MIDI 或蓝牙 MIDI 发送 Program Change 命令，可用于快速切换宿主中的软音源音色。Program Change 命令的参数即为收藏音色的编号。

“秒换”功能

秒换音色（方法一）

把**上下键**的功能设置为“切换收藏”，只需单击**上下键**即可逐个切换收藏音色。

设置方法：

进入【设置菜单】-【**上下键**】，设为“切换收藏”。在这种设置下，**单击****上下键**即切换到当前收藏分组内的下一个有效音色，**长按****上下键**调节音量。

秒换音色（方法二）

利用组合快捷键快速切换到当前收藏分组的 1~20 号音色，实现不看屏幕秒换音色。

按住**收藏键**的同时，手指在音符键或八度键上点击（按下再抬起），即可快速切换到右图中对应的收藏音色。按住**前控制键**（图中“+10”）为切换 11~20 号音色。

例如，按住**收藏键**的同时点击“音色 7”键，即切换到收藏音色 7；

按住**收藏键**和**前控制键**的同时点击“音色 7”键，即切换到收藏音色 17。

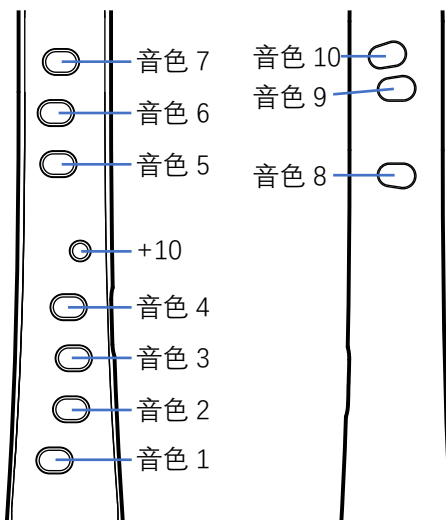

秒换调

利用组合快捷键快速切换某个调，实现不看屏幕秒换调。

按住**移调键**的同时，手指在音符键上点击（按下再抬起），即在当前八度内切换到如图所示的调。

半音调号的切换方法是，按住**移调键**和**前控制键**（图中“降半音”）的同时，手指在音符键上点击，即切换到降了半音的调。

按住**移调键**的同时，手指在八度键上点击，即可快速升降八度调号。

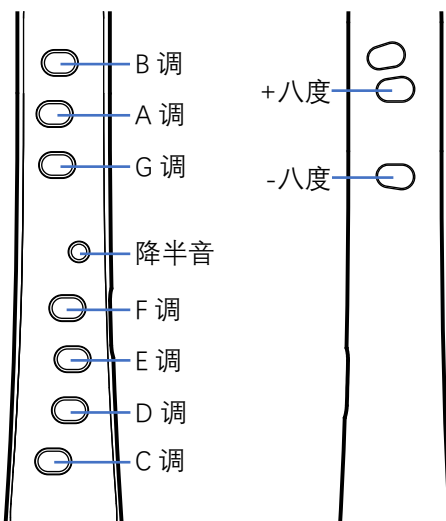

自定义指法

您可在系统内置指法的基础上，修改某指法对应的音符，或者增加指法。甚至完全按照自己的使用习惯，自定义一套全新的指法。

自定义指法只使用前面的 8 个键（音符键和前控制键），忽略八度键。当【设置菜单】-【前控制键】设为“不使用”时，前控制键可应用于自定义指法。

最多可存储 100 条自定义指法。

使用方法（扫第 1 页的码看视频教程）：

进入【设置菜单】-【自定义指法】，手指在音符键上按出某个指法，屏幕上实时显示出该指法是否已经自定义过。如果屏幕提示“已满”，需要先删除现有的指法定义才能添加新指法。

此时，触碰一次+2 八度键，在弹出菜单中上下翻，选择该指法对应的音符即完成添加。或者选择“删除当前指法”即可删掉一条自定义指法。

如果某条自定义指法和系统内置指法重复，以自定义指法为准。

如果您希望定义一套全新指法，不使用任何系统指法。可以把【设置菜单】-【音符键指法】设为“空白”，仅使用自定义的指法。

连接音频及 MIDI 设备

连接音箱

如果音箱支持 3.5mm 音频输入接口，直接用一根 3.5mm AUX 音频线连接到无笛即可使用。

如果音箱只有 6.35mm 接口，需要用一根 3.5mm 公转 6.35mm 公的音频线（或转接头加音频线）来将音箱连接到无笛。



如果音箱只支持单声道音频输入，需要把【设置菜单】-【音频声道数】设为“单声道”，否则音频可能失真或音量小。

直播或录音

使用音频线连接无笛和直播声卡，再将声卡用 USB 线连接到手机或电脑，即可实现演奏直播或录音。

如果电脑或录音笔有 Line-in 口，直接使用 3.5mm AUX 音频线连接即可录音。



如果声卡只支持单声道音频输入，需要把【设置菜单】-【音频声道数】设为“单声道”，否则音频可能失真或音量小。

USB-MIDI

连接电脑：使用包装内置的 USB Type-C 线将无笛连接到电脑，电脑端可识别出名为“oodi C1 MIDI Controller”的 USB-MIDI 设备。如果使用其他线缆，需选用带有数据传输功能的 USB 线。

 连接手机、平板：首先把【设置菜单】-【开机充电】选项设为“禁用”，再通过 OTG 转接头把 USB 线连接到手机、平板。否则手机可能会频繁自动断开 USB 连接。连接后，在软音源 App 里选择 USB-MIDI 设备。

不同的设备需要不同种类的 OTG 转接头，常见的有苹果 Lightning 接口、Micro USB 接口、Type-C 接口的转接头。请根据自己的设备类型选择转接头。

Type-C 接口的安卓设备也可以不经过 OTG 转接头，直接使用一根双头 Type-C 线（C2C 线）连接到无笛。

蓝牙 MIDI

蓝牙默认是关闭的，首先在【设置菜单】-【蓝牙开关】中开启蓝牙，在电脑、手机、平板设备上可以搜索到“oodi MIDI”蓝牙设备。不要在蓝牙管理界面配对，一般在宿主、软音源软件里连接蓝牙 MIDI 设备。

不同操作系统、宿主的蓝牙相关操作有很大差异，不在此介绍详细的使用方法，请自行参考网络上的资料。

 用 MIDI 功能吹奏软音源时，如果乐句音头吹不响，试着将【设置菜单】-【MIDI 设置】-【Note On 力度】设为“固定值”。如果声音没有强弱变化，试着修改【设置菜单】-【MIDI 设置】-【呼吸 CC 信号】选项。

 蓝牙 MIDI 和蓝牙音频不能同时使用。使用蓝牙 MIDI 吹奏软音源时，首先确保蓝牙音频断开，否则蓝牙 MIDI 易断线。

蓝牙音频

首先在【设置菜单】-【蓝牙开关】中开启蓝牙，在电脑、手机、平板设备上搜索名为“oodi Audio”的蓝牙音频设备，点击配对。连接成功后即可将无笛作为蓝牙音箱，播放伴奏。蓝牙输入的伴奏会和您的吹奏一起从无笛的喇叭或耳机接口输出。

注意蓝牙音频没有输出功能，不能用于连接蓝牙耳机、音箱。

充电

关机状态下充电时，没有指示灯。长按开关键 1 秒钟显示“充电中”的界面，充满后会自动熄屏。再次长按开关键 2 秒钟正常开机。

开机状态下充电时，屏幕左上角显示充电图标 。如果插入 USB 线后没有充电图标显示，可能是已经充满，也可能是禁用了“开机充电”，参见【设置菜单】-【开机充电】选项的说明。

使用自带的充电器，从没电到充满需要 2.5~3 个小时。

软件升级

无笛软件永久免费升级，包括功能和音色升级、软件问题修复，等等。

1. 用电脑 **Edge 浏览器** 访问网址 oodi.art，点击“升级工具”。
2. 无笛关机，同时按住**音色键**、**下按键**，再按**开关键**。保持同时按住这 3 个按键 5 秒钟，进入**恢复模式**。
3. 用 USB 数据线把无笛连接到电脑。
4. 按照网页上的提示完成升级操作。

也可以使用安卓手机、平板升级无笛软件，需要到应用市场安装 **Edge 浏览器**，用 OTG 转接头或者双头 Type-C 线连接无笛，按照以上步骤升级。系统自带浏览器可能无法用于升级。

维护保养

- 吹完后，可倒过来甩掉多余的冷凝水，用干净的软布擦拭吹嘴和排水孔。待内部水分晾干后再装袋收纳。
- 吹嘴拔下后，笛身内部通气管道请勿用水、酒精清洗，可能导致内部电子元件损坏。
- 笛身不可用水冲。脏污用湿润的软布局部擦拭，注意避免让水通过缝隙渗入笛身。
- 包装内带有备用的密封圈。长时间使用后，如果与吹嘴接触的密封圈破损，可拆下更换。
- 保持密封圈在槽内安装平整，密封圈不平整可能导致冷凝水渗进笛身，损害电子元件。
- 不可在过高温、低温环境使用，可能损坏锂电池。

设置菜单

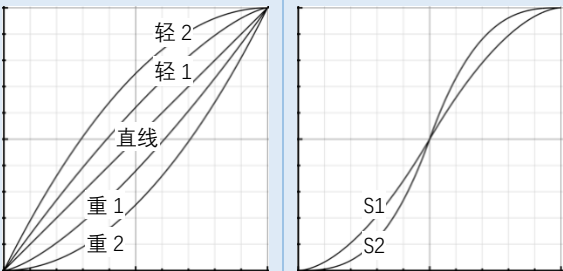
设置项	值	默认值	说明
切换收藏夹分组			参见“收藏夹分组”（第 7 页）。
收藏夹管理			参见“添加收藏”和“删除收藏”（第 8 页）。
混响大小	1~8	5	混响效果的大小。值越大混响越大。
最小呼吸力度	1~8	3	开始发出声音的最小呼吸力度。设为较大的值则需要更用力才开始发声。
呼吸力度范围	1~8	3	从最小呼吸力度到最大呼吸力度的范围。设为较大的值，可以获得更精细的气息力度控制，但需要更大的力气吹奏。
呼吸力度曲线	轻 1~轻 2 直线 重 1~重 2 S1~S2	直线	呼吸力度到声音大小的响应曲线。 轻 1~轻 2 使用较轻的吹奏就可以获得强音。 直线 平直线性的力度响应。 重 1~重 2 用力吹奏时才能产生强音。 S1~S2 S 型力度响应，更有利于气振音。
(呼吸力度曲线图示)			
			
按键延迟	0~70 毫秒	20 毫秒	当同时按下或松开多个按键时，由于指法切换时间的不一致，可能产生意外的错误音符。初学可设为较大的值以减少错误音的产生，但会使按键响应变慢。

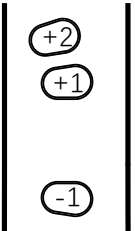
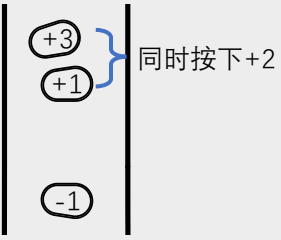
设置项	值	默认值	说明
音符键指法	萨克斯 A 萨克斯 B 笛子 A 笛子 B 葫芦丝 A 固定音程 A 固定音程 B 固定音程 C 小号 空白	萨克斯 A	<p>详见“指法表”（第 18 页）。</p> <p>萨克斯 简化的萨克斯指法，使用 7 个音符键。</p> <p>笛子 竹笛指法，使用 6 个音符键。</p> <p>葫芦丝 葫芦丝指法，使用 6 个音符键。</p> <p>固定音程 每个音符键对应于固定的音程，可任意搭配，根据不同演奏情况灵活选择指法组合。</p> <p>小号 类似铜管乐器指法，右手 3 键与小号的活塞阀键指法相同。</p> <p>空白 没有定义任何指法，可以用于自定义一套完全属于自己的指法。</p>
八度键指法	4 个八度 5 个八度	4 个八度	<p>改变可同时演奏的音域范围。</p> <p>4 个八度</p>  <p>5 个八度</p> 
自定义指法			参见“自定义指法”（第 9 页）。

设置项	值	默认值	说明	
前控制键	不使用 降半音 升半音 向上弯音 向下弯音 滑音 技法 1 切换技法 1 延音 切换延音 颤音开 颤音关 MIDI CC	升半音	前控制键的功能。 在某些指法中（如小号指法），前控制键是固定用作演奏用途的，此处的设置无效。	
			不使用	按下无效果。
			降半音	把当前指法演奏的音符降或升半音。
			升半音	
			向上弯音	按下按键后，当前音符以指定的速度平滑过渡到相隔指定音程的另一个音，并发送相应的 MIDI Pitch Bend。
			向下弯音	松开按键则恢复到原来的音符。
			滑音	在当前音符和下一个演奏的音符之间平滑过渡。
			技法	触发音色的特殊演奏技法，如唢呐花舌、琵琶轮指。（仅部分音色有效）
			切换技法	
			延音	按住按键，保持当前的气息值不变，可以达到不吹气也持续发声的效果。松开按键继续使用真实气息值。
			切换延音	按一下开启延音，再按一下关闭延音。
			颤音开	吹出音符后不自动颤音，按住控制键开始颤音。（仅部分音色有效）
			颤音关	吹出音符后自动颤音，按住控制键则停止颤音。（仅部分音色有效）
			MIDI CC	发送某个 MIDI CC，供软音源使用。按下时发送 127 值，松开时发送 0 值。
后控制键	同上	向上弯音	参见“前控制键”。	
上下键	调节音量 切换收藏 切换 MIDI 通道 切换 MIDI 音色 MIDI CC	调节音量	上下键的功能。	
			调节音量	单击或长按上下键调节音量。
			切换收藏	单击上下键切换收藏音色，长按上下键调节音量。同时发送一次 MIDI CC 80/81，供软音源切换音色用。
			切换 MIDI 通道	单击上下键切换 MIDI 通道，长按上下键调节音量。用于切换软音源音色。屏幕上方显示“CH”+通道号。
			切换 MIDI 音色	单击上下键切换 MIDI 音色，长按上下键调节音量。使用“收藏夹分组”设置项来选择 MIDI 音色库（Bank）。屏幕上方显示“P”+音色号。

设置项	值	默认值	说明
			MIDI CC 发送 MIDI CC 85/86, 供软音源使用。 按下为 127, 松开为 0。
弯音滑音参数			
- 上/下弯音范围	1~24 个半音	2 个半音	上/下弯音的音程。
- 上/下弯音速度	1~7	4	上/下弯音的速度。值越大变化越快。
- 滑音速度	1~7	4	滑音的速度。值越大变化越快。
音高微调	415~446Hz	440Hz	标准 A 的频率。用于和乐队合奏时调音。
律式设置			
- 律式	平均律 纯律 中庸全音律 五度相生律 自定义 1~2	平均律	可以选择预设的几种律式。 如果选择“自定义律式”, 需要在下面的“自定义 1/2”选项中设置具体的律式。 自定义律式用于实现某些特殊类型的民间音乐风格, 如昆曲平均孔笛子、粤曲乙反线等等。
- 基准音			以 12 个音里的哪个音作为基准。
- 自定义 1/2	-100~100	0	以 1 (do) 为基准, 设置其他 11 个音相比于平均律的音高调整。单位为音分。 比如把 2 (re) 设置为 -50 音分, 则 2 比平均律低 1/4 音。 每个音最多上下调整 1 个半音 (100 音分)。
语音设置			
- 语音播报开关	开 关	关	开启或关闭语音播报功能。详细使用方法参见“语音播报” (第 7 页)。
- 播报音量	小/中/大	中	语音播报的音量。
- 调号格式	完整 简洁	完整	调号播报的格式。
蓝牙开关	开 关	关	开启或关闭蓝牙功能。开启后才可被别的设备搜索连接。参见“蓝牙 MIDI”和“蓝牙音频” (第 11 页)。 为了防止演奏的时候被他人误连接, 建议在不用时关闭蓝牙。
MIDI 设置			

设置项	值	默认值	说明
- MIDI 通道号	1~16	1	发送 MIDI 消息的通道。
- 呼吸 CC 信号	CC 2 CC 7 CC 11	CC 2	呼吸力度对应的 MIDI CC 号。不同软音源支持的输入 CC 号不一样，如果吹软音源没有反应，可以尝试修改这个选项。
- Note On 力度	真实值 固定值 48 …… 固定值 127	真实值	发送 MIDI Note On 消息时，velocity 的值。“真实值”表示由呼吸力度决定 Note On 力度值，软音源中经常用力度实现音色分层。 在使用某些软音源时，如果乐句音头吹不响，试着将力度设为“固定值”。
- USB 发送间隔	5~30 毫秒	10 毫秒	USB-MIDI 发送 CC 消息的最小间隔。通常可以设为尽可能小，以缩短延迟。
- 蓝牙发送间隔	10~30 毫秒	15 毫秒	蓝牙 MIDI 发送 CC 消息的最小间隔。蓝牙速度较慢，如果使用较小的间隔，可能导致丢 MIDI 消息。 需要根据连接的外部设备，尝试、调整这个值。如果在使用蓝牙 MIDI 吹奏软音源时，有丢音符、卡顿等现象，试着将这个值调大。
- 发送消息类型	音符和 CC 消息 仅 CC 消息	音符和 CC 消息	音符和 CC：电吹管模式，发送音符、呼吸 CC、弯音等 MIDI 消息。 仅发送 CC：呼吸控制器模式，不发送音符消息。
音频声道数	立体声 单声道	立体声	如果外接的音频设备只接受单声道输入，则此选项需要设为单声道，否则声音可能会失真、音量小。
开机充电	启用 禁用	启用	是否允许开机状态下通过 USB Type-C 接口充电。 在通过 USB 连接手机、平板时，一般需要禁用开机充电功能，否则可能因耗电过大而被断开连接。 USB 连电脑时可以启用开机充电功能。
高级设置			
- 自动关机时间	5~30 分钟	15 分钟	无任何操作（吹气、按按键）后多长时间自动关机。
- 恢复出厂设置			清空所有设置到出厂状态。收藏夹也会清空。
- 版本信息			查看系统硬件和软件版本号。

指法表

萨克斯指法 A: 1-5

半音交叉指法规则：右手中指抬起升半音，落下降半音。

C	C# Db	D	D# Eb	E	F	F# Gb	G	G# Ab	A	A# Bb	B	C	C# Db	D	D# Eb	E	F	F# Gb	G
1	#1 b2	2	#2 b3	3	4	#4 b5	5	#5 b6	6	#6 b7	7	i	#i b2	2	#2 b3	3	4	#4 b5	5

萨克斯指法 B: 5-2

G	G# Ab	A	A# Bb	B	C	C# Db	D	D# Eb	E	F	F# Gb	G	G# Ab	A	A# Bb	B	C	C# Db	D
5	#5 b6	6	#6 b7	7	1	#1 b2	2	#2 b3	3	4	#4 b5	5	#5 b6	6	#6 b7	7	i	#i b2	2

笛子指法 A: 5-1

笛子指法和葫芦丝指法只用到 6 个手指，最下面的小指按不按皆可。

半音交叉指法规则：右手食指抬起升半音，落下降半音。

G	G# Ab	A	A# Bb	B	C	C# Db	D	D# Eb	E	F	F# Gb	G	G# Ab	A	A# Bb	B	C	
5	#5 b6	6	#6 b7	7	1	#1 b2	2	#2 b3	3	4	#4 b5	5	#5 b6	6	#6 b7	7	1	

笛子指法 B: 1-4

C	C# Db	D	D# Eb	E	F	F# Gb	G	G# Ab	A	A# Bb	B	C	C# Db	D	D# Eb	E	F	
1	#1 b2	2	#2 b3	3	4	#4 b5	5	#5 b6	6	#6 b7	7	1	#1 b2	2	#2 b3	3	4	

葫芦丝指法 A: 5-5

G	G# Ab	A	A# Bb	B	C	C# Db	D	D# Eb	E	F	F# Gb	G
5	#5 b6	6	#6 b7	7	1	#1 b2	2	#2 b3	3	4	#4 b5	5

固定音程指法 A: 1-1̇

每个按键对应的音程固定，可以灵活搭配组合。表中列出的仅为一种示例搭配方式。

半	●	●	●	●	●	●	●	○	●	○	●	○	
全	●	●	●	●	●	●	●	●	●	●	○	○	
全	○	○	○	○	○	○	○	○	○	○	○	○	
全	○	○	○	○	○	○	○	○	○	○	○	○	
半	●	○	●	○	●	○	●	○	●	○	●	○	
全	●	●	○	○	○	○	○	○	○	○	○	○	
全	●	●	○	○	○	○	○	○	○	○	○	○	
音程	C 1	C# D _b #1 b2	D 2	D# E _b #2 b3	E 3	F 4	F# G _b #4 b5	G 5	G# A _b #5 b6	A 6	A# B _b #6 b7	B 7	C 1̇

固定音程指法 B: 5-5̇

全	●	●	●	●	●	●	●	○	●	○	○	○	
半	●	●	●	●	●	●	●	●	○	○	○	○	
全	○	○	○	○	○	○	○	○	○	○	○	○	
全	○	○	○	○	○	○	○	○	○	○	○	○	
半	●	○	●	○	●	○	●	○	●	○	●	○	
全	●	●	○	○	○	○	○	○	○	○	○	○	
全	●	●	○	○	○	○	○	○	○	○	○	○	
音程	G 5	G# A _b #5 b6	A 6	A# B _b #6 b7	B 7	C 1	C# D _b #1 b2	D 2	D# E _b #2 b3	E 3	F 4	F# G _b #4 b5	G 5

固定音程指法 C: 1-7̇

八度	●	●	●	●	●	●	●	●	●	○	○	○	○	○	○	○	○	○	○	○				
全	●	●	●	●	●	●	●	●	○	○	○	○	○	○	○	○	○	○	○	○				
全	○	○	○	○	○	○	○	○	○	○	○	○	○	○	○	○	○	○	○	○				
全	○	○	○	○	○	○	○	○	○	○	○	○	○	○	○	○	○	○	○	○				
半	●	○	●	○	●	○	●	○	●	○	●	○	●	○	●	○	●	○	●	○				
全	●	●	○	○	○	○	○	○	○	○	○	○	○	○	○	○	○	○	○	○				
全	●	●	○	○	○	○	○	○	○	○	○	○	○	○	○	○	○	○	○	○				
音程	C 1	C# D _b #1 b2	D 2	D# E _b #2 b3	E 3	F 4	F# G _b #4 b5	G 5	G# A _b #5 b6	A 6	A# B _b #6 b7	B 7	C 1̇	C# D _b #1 b2	D 2̇	D# E _b #2 b3	E 3̇	F 4̇	F# G _b #4 b5	G 5̇	G# A _b #5 b6	A 6̇	A# B _b #6 b7	B 7̇

小号指法：#4-3

右手 3 键与小号的活塞阀键指法相同，其他手指控制泛音列。

F# Gb	G	G# Ab	A	A# Bb	B	C	C# Db	D	D# Eb	E	F	F# Gb	G	G# Ab	A	A# Bb	B	C	C# Db	D	D# Eb	E
#4 b5	5	#5 b6	6	#6 b7	7	1	#1 b2	2	#2 b3	3	4	#4 b5	5	#5 b6	6	#6 b7	7	i	#1 b2	2	#2 b3	3

爵士鼓指法

打击乐音色使用特殊的指法。类似于电子琴，手指触键的瞬间发声。可以同时发出多个音。

●：单击

⊖：按住

大鼓	小鼓	HH 开	HH 闭	大鼓+ HH 开	大鼓+ HH 闭	小鼓+ HH 开	小鼓+ HH 闭	镲

在爵士鼓指法下，气息对力度无影响。使用八度键控制打击力度。

轻	中	重	更重

规格

音色数	39 (可升级)
MIDI 功能	蓝牙 MIDI、USB-MIDI
蓝牙音频	蓝牙音频输入
按键布局	7 个音符键+3 个八度键+2 个控制键
电源	内置 3.7V/800mAh 锂电池
充电	USB Type-C, 5V/500mA 充电
充电时间	2.5~3 小时
持续使用时间	插耳机、插音箱使用 10 小时, 外放使用时间和音色、音量有关
显示屏	0.96 寸 OLED 显示屏
扬声器	5 瓦 40 毫米全频扬声器
尺寸	41.5cm (长) x 5cm (宽) x 4.6cm (高)
重量	230 克
配件	使用手册、充电器、充电线、拇指托垫片、 备用密封圈



扫一扫

视频教程

软件升级

产品详细介绍

最新版使用手册

oodi
<https://oodi.art>

本产品包含空音 (Kong Audio) 授权音色, 用户不得将采样以音乐作品形式以外任何方式提取。